

## DREHMOMENTSCHLÜSSEL

mit umschaltbarer, fest verbauter Knarre (Gr. 30 mit Durchsteckvierkant)



### Blitz-Einstellung durch Klemmhebel im Griff

- Einstell-Skala mit Daumenmulde und integrierter Lupe im Ablesefenster
- Auslösemechanismus vor Belastung entgegen der Funktionsrichtung geschützt
- 2-Komponenten-Griff
- Doppel-Stopp-Signal
- Kein Rücksetzen auf 0 erforderlich
- Doppelskala Nm/ft.lb
- Langzeitgenauigkeit, Anzeigeabweichung  $\pm 4\%$

MADE IN CRONENBERG  
MADE IN GERMANY

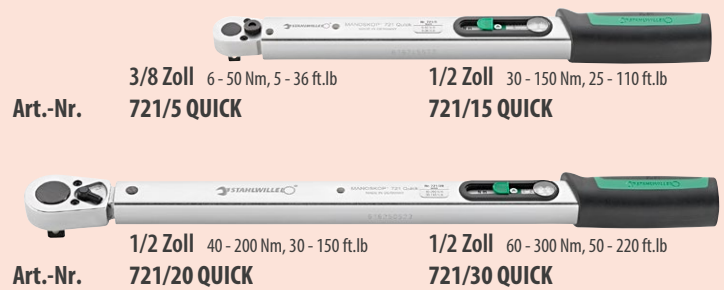

Art.-Nr. **721/5 QUICK** 3/8 Zoll 6 - 50 Nm, 5 - 36 ft.lb  
**721/15 QUICK** 1/2 Zoll 30 - 150 Nm, 25 - 110 ft.lb

Art.-Nr. **721/20 QUICK** 1/2 Zoll 40 - 200 Nm, 30 - 150 ft.lb  
**721/30 QUICK** 1/2 Zoll 60 - 300 Nm, 50 - 220 ft.lb

## DREHMOMENTSCHLÜSSEL

mit umschaltbarer Einsteckknarre

### Schnell, präzise und sicher, durch innovative Technik

- QuickSelect-Schnelleinstellung
- QuickRelease-Sicherungsverriegelung
- Einfaches Justieren durch Innensechskantschlüssel
- 2-Komponenten-Griff
- Doppel-Stopp-Signal
- Kein Rücksetzen auf 0 erforderlich
- Doppelskala Nm/ft.lb (schwarz/grün)
- Langzeitgenauigkeit



MADE IN CRONENBERG  
MADE IN GERMANY



Art.-Nr. **P+730N/2 #1** 3/8 Zoll 2 - 20 Nm, 20 - 180 in.lb

**P+730N/2 #2** 1/2 Zoll 2 - 20 Nm, 20 - 180 in.lb



Art.-Nr. **P+730N/5 #1** 3/8 Zoll 10 - 50 Nm, 7 - 37 ft.lb

**P+730N/5 #2** 1/2 Zoll 10 - 50 Nm, 7 - 37 ft.lb



Art.-Nr. **P+730N/12** 1/2 Zoll 25 - 130 Nm, 20 - 95 ft.lb

**P+730N/20** 1/2 Zoll 40 - 200 Nm, 30 - 150 ft.lb



Art.-Nr. **P+730N/40** 3/4 Zoll 80 - 400 Nm, 60 - 300 ft.lb

**P+730N II/65** 3/4 Zoll 130 - 650 Nm, 100 - 480 ft.lb

### Für den schweren Einsatz im LKW- und Baumaschinenbereich

inkl. Einsteckknarre mit Durchsteckvierkant

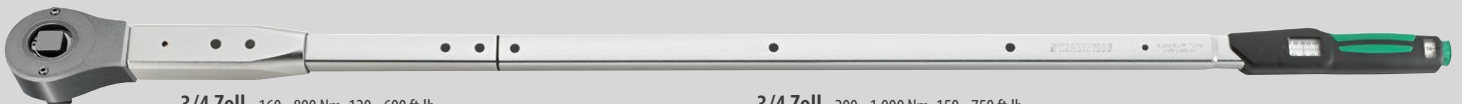

Art.-Nr. **P+730N/80** 3/4 Zoll 160 - 800 Nm, 120 - 600 ft.lb

**P+730N/100** 3/4 Zoll 200 - 1.000 Nm, 150 - 750 ft.lb

## ELEKTRONISCHER DREHWINKEL-DREHMOMENTSCHLÜSSEL



### Drehmoment und Drehwinkel sind gleichzeitig sichtbar

- Drehmoment wird optisch, akustisch und haptisch signalisiert
- Extrem großer Drehwinkelbereich
- Rechts- und Linksanzug
- Messung unabhängig vom Kraftangriffspunkt
- Anzeigeabweichung  $\pm 1\%$ ,  $\pm 1$  digit
- LC-Display mit mehrfarbiger Hintergrundbeleuchtung – optische Bewertung des Schraubfalls (Ampelprinzip)
- Wiederkehrende Schraubfälle speicherbar
- Optional: USB-Adapter, Verbindungskabel und SENSOMASTER 4 Software zur Konfiguration



Art.-Nr. **713 R/6** 3/8 Zoll 3 - 60 Nm

**713 R/20** 1/2 Zoll 10 - 200 Nm

**713 R/40** 3/4 Zoll 20 - 400 Nm

## DREHMOMENTSCHLÜSSEL-KALIBRIERDIENST

Drehmomentschlüssel-Kalibrierung für alle Fabrikate und Reparatur von STAHlwILLE Drehmomentschlüsseln

AUCH FÜR  
ELEKTRONISCHE  
DREHMOMENTSCHLÜSSEL

Mit Werkkalibrierschein nach DIN 6789

- Hauseigene Kalibrieranlage und geschultes Personal
- In nur 3-4 Arbeitstagen, oft auch noch schneller – Zeitersparnis durch Entfall von Hin- und Rückversand zum Hersteller
- Prüfplakette und Prüfzertifikat mit tatsächlich ermittelten Werten für Ihren Drehmomentschlüssel
- Justierung, Kalibrierung und Reparatur für Stahlwille Drehmomentschlüssel bis 1.000 Nm aus einer Hand
- Für Drehmomentschlüssel über 1.000 Nm übernehmen wir für Sie gerne die Abwicklung mit dem Herstellerkalibrierservice



WIR KALIBRIEREN  
IHREN DREHMOMENTSCHLÜSSEL  
SCHNELL UND ZUVERLÄSSIG  
BEI UNS IM HAUS!



## KNARREN



Robust und extrem belastbar



- Feinzahnknarren mit nur 6° Arbeitswinkel
- QuickRelease-Knarren mit Nussfixierung



Version/Zähne	1/4 Zoll	3/8 Zoll	1/2 Zoll
Standard / 22	415	435	512
QuickRelease / 80	415 QRN	435 QRN	512 QRN

## VERLÄNGERBARE KNARRE 1/2"



5-stufig teleskopierbar

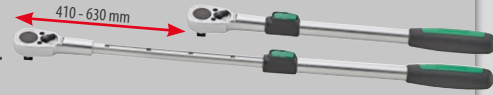

- Länge kann komfortabel – sogar einhändig – über die Schaltwippe in 55 mm Rastern eingestellt werden (410 mm, 465 mm, 520 mm, 575 mm und 630 mm)
- Robuster Knarrenantrieb mit 36 Zähnen – bis 512 Nm belastbar
- Rückschwenkwinkel 10°

MADE IN CRONENBERG  
MADE IN GERMANY

Art.-Nr. 516

## MAGNETHEBER

- Flexibler Magnetheber
- Praktisch zum Aufnehmen verlorener Schrauben und Werkzeuge
- Made in Germany

Haftkraft:	270 g	500 g	1.800 g
Länge:	500 mm	460 mm	525 mm
Ø:	5 mm	8 mm	15 mm
Art.-Nr.	12600.270G	12600.500G	12600.1800G



## RATSCHEN-RINGMAULSCHLÜSSEL

- 72 Zähne, Arbeitswinkel 5°, Doppelsechskant-Ring
- Hohe Biegefestigkeit durch Doppel-T-Profil

Drehrichtung umschaltbar, Ring 15° gewinkelt:  
5-tlg. 12-tlg.  
Art.-Nr. 17/5 17/12

Rechts-/Links-Anzug durch Wenden, Ring flach:  
5-tlg. 12-tlg.  
Art.-Nr. 17F/5 17F/12



5-tlg.: SW 8; 10; 13; 17; 19 mm  
12-tlg.: SW 8; 9; 10; 11; 12; 13; 14; 15; 16; 17; 18; 19 mm

## SCHRAUBENSCHLÜSSEL Extrem belastbar und langlebig



Gabelschlüssel-Sätze



8-teilig, SW 6 - 22 in Rolltasche  
12-teilig, SW 6 - 32 in Rolltasche  
Art.-Nr. 10/8 10/12



Ringschlüssel-Sätze  
• Tiefgekröpft



8-teilig, SW 6 - 19  
12-teilig, SW 6 - 32  
Art.-Nr. 20/8 20/12



Gabelringschlüssel-Sätze

- Kompakte Ausführung
- Ring um 15° angewinkelt



6-teilig, SW 7 - 19 im Klemmhalter  
15-teilig, SW 6 - 32 in Rolltasche  
13/6 13/15



Ringschlüssel-Sätze  
• Gerade

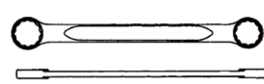

7-teilig, SW 8 - 22  
10-teilig, SW 6 - 32  
21/7 21/10



Gabelringschlüssel-Sätze

- Lange Ausführung
- Ring flachgekröpft

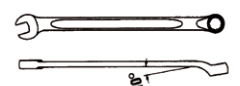

11-teilig, SW 8 - 22 in Rolltasche  
15-teilig, SW 6 - 32 in Rolltasche  
14/11 14/15



Ringschlüssel-Satz  
• Flachgekröpft

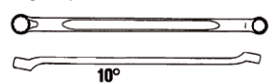

8-teilig, SW 6 - 22  
23/8

## DREHMOMENTSCHLÜSSEL-SET 1/2 ZOLL



mit umschaltbarer, fest eingebauter QR-Knarre und Zubehör im Koffer, inkl. Zertifikat

### Radmontage-Set mit Steckschlüsseln

- QuickRelease-Knarrenkopf mit Sicherheitsverriegelung
- Inkl. Impakt-Steckschlüssel und QR-Verlängerung 130 mm
- Auslösemechanismus vor Belastungen entgegen der Funktionsrichtung geschützt
- Doppel-Stopp-Signal
- Verbesserte Blitzeinstellung
- Doppelskala Nm / ft.lb inkl. Lupe
- Langzeitgenauigkeit, Anzeigeabweichung ± 4 %



1/2 Zoll 40 - 200 Nm  
Steckschlüssel-Set 1/2"  
Steckschlüssel: SW 17; 19 und 21  
SW 17, 19 und 21  
Art.-Nr. 721QR/20/3/1 QUICK 51 IMP K/3

## RADKREUZE



- Geschmiedetes Mittelstück
- Tiefhohlgeschmiedete Köpfe
- Eingepresste Arme

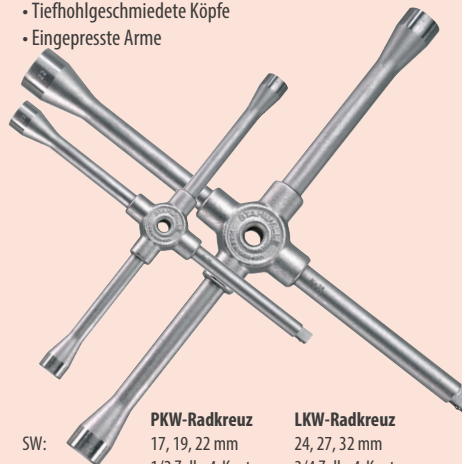

SW: PKW-Radkreuz LKW-Radkreuz  
17, 19, 22 mm 24, 27, 32 mm  
1/2 Zoll - 4-Kant 3/4 Zoll - 4-Kant  
Art.-Nr. 35C PKW 34C LKW

## MONTIEREISEN



Extra lange Ausführung

- Kräftige Konstruktion mit sorgfältig ausgebildeten Schaufeln
- PKW-Ausführung 400 mm lang
- LKW-Ausführung 600 mm lang

383 g  
Art.-Nr. 39 PKW

897 g  
Art.-Nr. 39/1 LKW

1.172 g  
Art.-Nr. 39/2 LKW

642 g  
Art.-Nr. 39/3 LKW



## KNARREN

### Schlankes Design

- Besonders schlanker Ratschenkopf
- Feinverzahnt mit 72 Zähnen
- Sehr geringer Schwenkwinkel, 5°
- Erhöhung des max. Drehmoments um 50 %
- Einsatz-Arretierung und Schnellauswurf
- Besonders griffiger 2K-Handgriff



	1/4"	3/8"	1/2"
Länge:	147 mm	196 mm	249 mm
Kopf-Ø:	19 mm	27 mm	31 mm
Art.-Nr.	06014 L	06038 L	06012 L

## HIGH TORQUE RATSCHEN

### Extrem belastbar – besonders hohes Drehmoment

- Feinverzahnt mit 90 Zähnen
- Sehr geringer Schwenkwinkel, 4°
- Extrem belastbar
- Besonders griffiger 2K-Handgriff

**DIE STÄRKSTEN SW-STAHL KNARREN! BIS 1.075 Nm**



	1/4"	3/8"	1/2"
Länge:	154 mm	202 mm	273 mm
belastbar bis:	135 Nm	440 Nm	1.075 Nm
Art.-Nr.	06094 L	06093 L	06092 L

## HIGH TORQUE TELESKOP-RATSCHEN

### Verlängerbar und extrem belastbar – ideal für hartnäckige Schrauben

- Mit Teleskopauszug, in 6 Positionen feststellbar
- Feinverzahnt mit 90 Zähnen
- Sehr geringer Schwenkwinkel, 4°
- Extrem belastbar
- Besonders griffiger 2K-Handgriff



	1/2"
Länge:	310 - 450 mm
belastbar bis:	1.075 Nm
Art.-Nr.	06090 L

## TELESKOP-KNARREN

SW STAHL  
PROFESSIONAL TOOLS

### Verlängerbar

- Mit Teleskopauszug, in 6 Positionen feststellbar (1/4": nur 3 Positionen)
- Schwenkwinkel 5° (3/4": 15°)



	1/4"	1/2"	3/4"
Länge:	175 - 240 mm	305 - 445 mm	610 - 1.010 mm
Verzahnung:	72 Zähne	72 Zähne	24 Zähne
Art.-Nr.	05716 L	05916 L	05958 L

## DREHMOMENTSCHLÜSSEL 1/2 ZOLL

kalibriert, inkl. Zertifikat und Seriennummer

- Für kontrollierten Rechtsanzug
- Mit umschaltbarem Ratschenkopf
- Genauigkeit ± 4 %
- Sichere Druckknopf-Verriegelung des Drehgriffs – keine versehentliche Verstellung



Einstellung: Direkte numerische Anzeige  
40 - 200 Nm 60 - 340 Nm



Extra feine Skaleneinteilung  
40 - 220 Nm 60 - 340 Nm



Art.-Nr. 03874 L 03875 L

Art.-Nr. 03890 L 03891 L

SW STAHL  
PROFESSIONAL TOOLS

## UNIVERSAL-WERKZEUGKOFFER 120-teilig

SW STAHL  
PROFESSIONAL TOOLS

### Umfangreiches Sortiment – ideal für mobile Reparaturen

- 1/4" 4 - 13 mm 1/2" 10 - 32 mm
- 9 - 13 mm lang

- Gabelringschlüssel 8 - 19 mm
- Zündkerzeneinsätze 16 mm, 21 mm (1/2")

Art.-Nr. 06970 L



## DREHMOMENTSCHLÜSSEL-SET 1/2 ZOLL

SW STAHL  
PROFESSIONAL TOOLS

### Das Radwechsel-Set

- Kontrollierter Rechts- und Linksanzug
- Ratschenkopf mit Durchsteckvierkant (Pilzkopf)
- Gut sichtbare Drehmomentskala
- Extra feine Skaleneinteilung ± 1 Nm
- Sicher Verriegelung des Drehgriffs
- Anzeigenabweichung ± 4 %



Steckschlüssel: 1/2 Zoll (40-200 Nm)  
Art.-Nr. SW 17; 19 und 21 03879 L

## STECKSCHLÜSSELGARNITUREN 3/4 UND 1 ZOLL

SW STAHL  
PROFESSIONAL TOOLS



Art.-Nr.

3/4 Zoll, 21-tlg. 19 - 50 mm im Kunststoffkoffer 07660 L

1 Zoll, 16-tlg. 36 - 80 mm im Stahlblechkasten 07675 L

## STECKSCHLÜSSELSATZ 1/4"

SW STAHL  
PROFESSIONAL TOOLS

- Umschaltknarre mit Nussfixierung, 72 Zähne

Inhalt 46-tlg.:

- 4 - 14 mm (13-tlg.)
- PH 1; 2; 3 PZ 1; 2; 3
- T10; 15; 20; 25; 30; 40
- 3; 4; 5; 6; 7; 8 mm
- Winkelschlüssel 1,2; 1,5; 2; 2,5 mm
- Antriebswerkzeug (8-tlg.)

Art.-Nr. 07748 L



## SCHLAGSCHRAUBER-EINSÄTZE 1/2" 40-tlg.

KUNZER  
Qualität verbindet

- Aus Spezial CrMo-Stahl, Oberfläche brüniert
- Schlagschrauber und Akkuschauber tauglich

- 38 mm lang: SW 9; 10; 11; 12; 13; 14; 15; 16; 17; 18; 19; 20; 21; 22; 23; 24; 26 mm
- 42 mm lang: SW 27; 30 mm
- 78 mm lang: SW 9; 10; 11; 12; 13; 14; 15; 16; 17; 18; 19; 20; 21; 22; 23; 24; 26; 27; 30 mm
- 1/2" Kugelgelenk Kraftantriebs-Adapter
- 1/2" Verlängerung, 125 mm lang

Art.-Nr. 7 SSE 40



## ADAPTER-SATZ

- Reduzierungs- und Vergrößerungsadapter
- 1/4", 3/8" und 1/2"



Art.-Nr. 07920 L

SW STAHL  
PROFESSIONAL TOOLS



IMPACT 07930 L

## GELENKGRIFFE MIT 180° GELENK

SW STAHL  
PROFESSIONAL TOOLS

- Für höchste Drehmomente

Art.-Nr. 05911 L

1/2", Länge 630 mm 07661 L

3/4", Länge 630 mm 07662 L

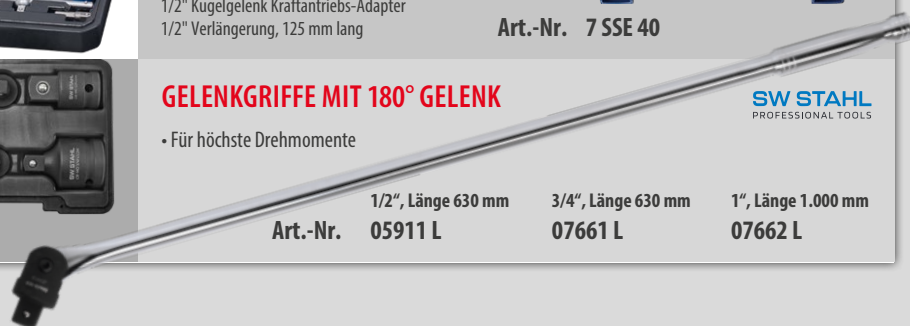



**SW STAHL**  
PROFESSIONAL TOOLS  
**STECKSCHLÜSSEL-SPEZIAL-SORTIMENTE 1/2 ZOLL**

- Für viele KFZ-Anwendungen
- Z.B. Zylinderkopfschrauben, Airbag, Radnaben, Bremsattel, Getriebeöl-schrauben, Ölablassschrauben, Motorradsteckachsen

**T-Profil ohne Loch 32-tlg.**  
55 mm lang: T20; T25; T27; T30; T40; T45; T50; T55; T60; T70  
100 mm lang: T20; T25; T27; T30; T40; T45; T50; T55; T60; T70  
140 mm lang: T40; T45; T50; T55; T60; T70  
200 mm lang: T40; T45; T50; T55; T60; T70  
**Art.-Nr. 04423 L**

**Vielzahn 26-tlg.**  
55 mm lang: M5; M6; M8; M9; M10; M12; M14; M16  
100 mm lang: M5; M6; M8; M9; M10; M12; M14  
140 mm lang: M5; M6; M8; M9; M10; M12; M14  
200 mm lang: M8; M10; M12; M14  
**Art.-Nr. 04424 L**

**Innensechskant 30-tlg.**  
SW 5; 6; 7; 8; 10; 12; 14; 17; 19 mm  
SW 5; 6; 7; 8; 10; 11; 12; 13 mm  
SW 5; 6; 7; 8; 10; 12; 14 mm  
SW 5; 6; 7; 8; 10; 12 mm  
**04923 L**

**RIBE 32-tlg.**  
M5; M6; M7; M8; M9; M10; M12; M13; M14  
M5; M6; M7; M8; M9; M10; M12; M13; M14  
M8; M9; M10; M10.3; M12; M13; M14  
M8; M9; M10; M10.3; M12; M13; M14  
**04422 L**

**SCHRAUBENDREHER-SATZ** **SW STAHL**  
PROFESSIONAL TOOLS

- Ergonomischer und rutschfester 2-Komponenten-Handgriff – optimale Drehmomentübertragung
- Mit Loch im Griff zur Drehmomentverstärkung
- Verdrehsichere Verbindung von Klinge und Griff
- Mit schwarzer, magnetischer Spitze



**Schlitz, 5-tlg.** **Schlitz + PH, 6-tlg.** **Schlagfest Schlitz + PH, 5-tlg.** **TORX, 6-tlg.**  
⊖ 2,0; 3,0; 4,0; 5,5; 6,5 mm **⊕ 3,0; 4,0; 5,5; 6,5 mm** **⊕ 4,5; 5,5; 8,0 mm** **⊖ T10; 15; 20; 25; 27; 30**  
**32811 L** **32810 L** **32816 L** **32812 L**



**HAMMER**

**Schlosserhammersatz 3-tlg.**  
300, 500 und 800 g  
**Art.-Nr. 50430 L**



**SW STAHL**  
PROFESSIONAL TOOLS

**Hickory-Stiel mit Stielschutzhülse**  
**50930 L**

**Fäustel 1.000 g** **1.250 g** **1.500 g** **2.000 g**  
**Art.-Nr. 50201 L** **50202 L** **50203 L** **50204 L**



**Vorschlaghammer 5.000 g**  
**Art.-Nr. 50610 L**

**Gummihammer 500 g** **750 g** **1.200 g**  
**Art.-Nr. 50705 L** **50707 L** **50712 L**

**Schonhammer 1.200 g** **1.500 g** **5.250 g**  
**Art.-Nr. 51112 L** **51113 L** **51115 L**

**GRIPZANGENSATZ** 16-teilig **SW STAHL**  
PROFESSIONAL TOOLS

- Mit rutschfestem Gummigriff
- 2 Universal-Gripzangen 130 mm
- 3 Universal-Gripzangen 180 mm
- 5 Universal-Gripzangen 225 mm
- 2 Schweiß-Gripzangen 225 mm je 1 Langbeck-Gripzange 160 und 225 mm
- 2 Punktschweiß-Gripzangen 280 mm mit parallelen beweglichen Backen



**Art.-Nr. 41560 L**

**SCHRAUBENSCHLÜSSEL-SATZ** **SW STAHL**  
PROFESSIONAL TOOLS

- Ringköpfe um 10° gekröpft oder 15° gewinkelt
- Gabelschlüsselköpfe um 15° abgeschragt
- Schlanke Ausführung mit schmalen Köpfen



**in Rolltasche:**  
**Gabelschlüssel, 10-tlg.** **Gabelringschlüssel, 25-tlg.** **Gabelringschlüssel, 16-tlg.** **Ringschlüssel, 11-tlg.**  
SW 6 - 32 mm **15° gewinkelt, SW 6 - 32 mm** **gekröpft, SW 10 - 32 mm** **gekröpft, SW 6 - 32 mm**  
**00151 L** **00925 L** **00193 L** **00181 L**

**in Kunststoffrohre:**  
**Gabelschlüssel, 8-tlg.** **Gabelringschlüssel, 15-tlg.** **Gabelringschlüssel, 15-tlg.** **Ringschlüssel, 8-tlg.**  
SW 6 - 22 mm **15° gewinkelt, SW 6 - 22 mm** **gekröpft, SW 6 - 22 mm** **gekröpft, SW 6 - 22 mm**  
**00150 L** **00162 L** **00192 L** **00180 L**

**GABELRINGRATSCHENSCHLÜSSEL-SATZ**

**SW STAHL**  
PROFESSIONAL TOOLS

12-teilig in Rolltasche

- Feinverzahnt mit 72 Zähnen
- 12-Kant Ratschenring



Inhalt 12-tlg.:  
SW 8, 9, 10, 11, 12, 13,  
14, 15, 16, 17, 18, 19 mm

**Standard** **umschaltbar** **mit** **extra kurz**  
**03510 L** **Ratschenkopf** **stufenlosem** **stufenlosem**  
**03520 L** **15° abgewinkelt** **Gelenk** **Gelenk**  
**03530 L** **03540 L**

**RINGRATSCHENSCHLÜSSEL-SATZ**

**SW STAHL**  
PROFESSIONAL TOOLS

6-teilig in Rolltasche

Extra lang

- Feinverzahnt, 72 Zähne
- 12-Kant Ratschenring



Inhalt:  
12 x 328 mm 17 x 406 mm  
13 x 367 mm 18 x 419 mm  
16 x 390 mm 19 x 430 mm

**Art.-Nr. 03590 L**

**JUMBO-GABELRINGSCHLÜSSEL-SATZ** **SW STAHL**  
PROFESSIONAL TOOLS

6-teilig in Rolltasche

- Extra lang und höchst stabil
- Ideal im NKW-Bereich



Inhalt:  
SW 34, 36, 38, 41, 46, 50 mm

**Art.-Nr. 00927 L**

**ZANGEN-SATZ** **SW STAHL**  
PROFESSIONAL TOOLS

- Ergonomischer, rutschfester 2-Komponentengriff
- Schneiden von harten und weichen Drähten

1 Seitenschneider, 160 mm  
1 Kombizange, 180 mm  
1 Spitzzange, gerade, 200 mm



**Art.-Nr. 40200 L**

**UNIVERSALMESSER CutiX**



mit zwei Ersatzklingen in der Griffschublade

- Individuell einstellbare Klingenstabilisierung
- Kein Verletzungsrisiko bei Druck auf Klingentrückseite
- Kein unabsichtliches Biegen/Brechen der Klinge



**Messer** **10 Abbrechklingen**  
**Art.-Nr. 90 10 165 BK** **90 10 165 E02**

## BIT-SORTIMENTE 61-TLG.



- Top-Qualität in zäharter Ausführung – universeller Einsatz
- Inkl. Edelstahl-Bithalter mit Sprengung und Magnet

### gemischt

- ⊕ 3x PH1; 10x PH2; 2x PH3
- ⊕ 3x PZ1; 10x PZ2; 2x PZ3
- ⊕ 2x TX10; 3x TX15; 3x TX20; 3x TX25; 3x TX30; 2x TX40
- ⊖ 1x 4,5; 1x 5,5; 1x 6,5
- 3x 2,5; 1x 3,0; 3x 4,0; 2x 5,0

Art.-Nr. 057 127



### TORX

- ⊕ 3x TX10; 7x TX15; 20x TX20;
- ⊕ 20x TX25; 7x TX30; 3x TX40

Art.-Nr. 057 909

## BIT-SCHRAUBENDREHER EXTRA LANG

inkl. 6 Bits im Griff



300 mm lange Klinge

- Schlanker Bithalter mit Verriegelung und Magnet

Art.-Nr. 051 028

## RATSCHENSCHRAUBENDREHER

Knarrenmechanik im Griff

- Mit Feinverzahnung – Rückholwinkel 10°
- Einfache Umschaltung Links / Starr / Rechts
- Magnetischer Schnellwechsel-Bithalter

### Ratschen-Bitset

inkl. 14 Bit-Klingen 89 mm

Ratschen-Bithalter

Art.-Nr. 051 061

Art.-Nr. 051 493



MIT RATSCHEN-FUNKTION

## DREHMOMENT-BIT-SCHRAUBENDREHER

Kraftform Safe-Torque Speed

- Fünf wählbare maximale Anzugsdrehmomente
- Fixierbar für unbegrenzte Löse-/Anzugsmomente
- Geeignet für Bits mit 1/4"-Außensechskantantrieb
- Numerische Drehmomentwert-Anzeige
- Für Rechts- und Links-Anzug, Toleranz ±10%
- Schnelle Einstellung, hör- und spürbares Überlasten

Art.-Nr.

1 - 3 Nm 075 810

2 - 6 Nm 075 815



## SCHRAUBENDREHER-SATZ



Schlitz und Phillips, 6-tlg.

- Lasertip®-Klinge beißt sich im Schraubkopf fest und verhindert teure Ausrutscher

Art.-Nr. 105 650

TORX mit Haltefunktion, 7-tlg.

- Sicherer Halt – keine verlorenen Schrauben

Art.-Nr. 223 161

BIGPACK, 14-tlg.

- ⊖ 6,5
- ⊕ PH 1; PH 2; PH 3
- ⊕ PZ 1; PZ 2; PZ 3
- ⊕ TX 10; TX 15; TX 20; TX 25; TX 30 (ohne HF)

Art.-Nr. 105 630



## SCHRAUBMEISSEL-SATZ

- Schrauben, Meißeln und Stemmen
- Durchgesteckte Sechskantklinge extrazäh vergütet, in Verbindung mit integrierter Schlagkappe

Schlitz und Phillips, 6-tlg.

- ⊖ 3,5; 4,0; 5,5; 7,0
- ⊕ PH 1; PH 2

Art.-Nr. 018 282

BIGPACK, 13-tlg.

- ⊖ 3,5; 4,0; 5,5; 7,0; 9,0
- ⊕ PH 1; PH 2; PH 3
- ⊕ TX 20; TX 25
- ⊕ PZ 1; PZ 2; PZ 3

Art.-Nr. 133 285



## GABELRINGRATSCHENSCHLÜSSEL-SATZ JOKER



Einzigartiges Maul – sicheres Verschrauben bei hohen Drehmomenten

- Doppelsechskant-Geometrie – kleiner Rückholwinkel von nur 30°
- Kein Wenden des Schlüssels bei engen Platzverhältnissen nötig
- Praktische Haltefunktion – Zuführung von Muttern und Schrauben ohne Verlieren
- Mit Endanschlag – kein Abrutschen oder Durchfallen beim Verschrauben
- Gehärtete Metallplatte mit Zähnen direkt am Maul – verbeißt sich in Schrauben
- Feinzahn-Ratschenring mit 80 Zähnen
- Farbcodierung zur schnellen Schlüsselweiten-Identifizierung



4-tlg. mit Magnetleiste  
SW 10, 13, 17, 19 mm

Art.-Nr. 020 015

11-tlg. mit Magnetleiste  
8, 10, 11, 12, 13, 14, 15, 16, 17, 18, 19 mm

Art.-Nr. 020 014

## MAGNETLEISTE

für Art.-Nr.

11 Schraubenschlüssel  
136 413

9 Schraubendreher  
136 414

## SELBSTJUSTIERENDE MAULSCHLÜSSEL JOKER 6004



Selbsteinstellend mit Ratschenfunktion und selbstklemmend

- Automatisch und stufenlos selbsteinstellend
- Ratschenmechanik mit nur 30° Rückschwenkwinkel – schnelles Arbeiten
- Für mehrere metrische und zöllige Abmessungen einsetzbar



4-tlg.  
SW: 7 - 19 mm / 3/8 - 3/4"

Art.-Nr. 020 110

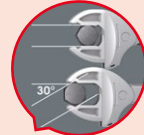

## MICRO-SCHRAUBEN-DREHER-SATZ



- Für feinmechanische Anwendungen
- Präzisions-, Kraft- und Schnelldrehzone
- Kein zeitaufwändiges Umgreifen
- Farbcodiert

12-tlg.

- ⊕ PH 00; PH 0
- ⊖ 0,23x1,5; 0,30x1,8; 0,40x2,0; 0,40x2,5; 0,50x3,0
- ⊖ 0,9; 1,5; 2,0
- ⊖ TX 5; TX 6 (mit Haltefunktion)

Art.-Nr. 073 675

25-tlg.:

- ⊕ PH 000; PH 00; PH 0
- ⊖ 0,23x1,5; 0,30x1,8; 0,35x2,5; 0,40x2,0; 0,40x2,5; 0,50x3,0
- ⊖ TX 5; TX 6 (ohne Haltefunktion)
- ⊖ TX 5; TX 6; TX 7; TX 8; TX 10 (Haltef.)
- ⊖ 0,9; 1,3; 1,5; 2,0
- ⊖ 4,0; 5,5
- ⊖ IPR #1
- ⊖ m
- ⊖ 1,0x3,5

Art.-Nr. 134 000



## WINKELSCHLÜSSEL-SATZ



Nie wieder suchen – einfach Farbe merken

- Schlauchummantelung für angenehmen Griff, selbst bei Dauerbelastung und niedrigen Temperaturen
- HEX-Plus-Profil mit mehr Anlagefläche – verhindert Runddrehen und sorgt für höhere Kraftübertragung (nur Ausführung Innensechskant)

Innensechskant mit Haltefunktion

- ⊖ 1,5; 2,0; 2,5; 3,0; 4,0; 5,0; 6,0; 8,0; 10,0

Art.-Nr. 022 210

TORX mit Haltefunktion

- ⊖ TX 8; TX 9; TX 10; TX 15; TX 20; TX 25; TX 27; TX 30; TX 40

Art.-Nr. 024 470

Innensechskant

- ⊖ 1,5; 2,0; 2,5; 3,0; 4,0; 5,0; 6,0; 8,0; 10,0

Art.-Nr. 073 593

TORX

- ⊖ TX 8; TX 9; TX 10; TX 15; TX 20; TX 25; TX 27; TX 30; TX 40

Art.-Nr. 024 480



## PRÄZISIONS-SICHERUNGSZANGEN-SET

gerade und gebogen

**KNIPEX**

### Eingesetzte, unverlierbare und riefenfreie Spitzen

- Große Anlageflächen an den Spitzen: fester Sitz, keine Verwindung der Ringe, leichte Montage
- Stellung der Spitzen erschwert Abspringen der Ringe
- Griffe mit rutschfestem Kunststoff überzogen



8-teilig  
in Standard-  
verpackung

Inhalt:  
J1, J11, J2, J21,  
A1, A11, A2, A21

Art.-Nr. **002004 SB**



6-teilig in  
1/3 PE-Einlage

Maße (H x B x T): 166 x 333 x 33 mm

Inhalt:  
J1, J2, J21,  
A1, A2, A21

Art.-Nr. **002001 V02**

## ZANGENSATZ

**KNIPEX**

- Kopf poliert
- Griffe mit Mehrkomponenten-Griffhüllen (Wasserpumpenzange: Griffe mit Kunststoffüberzug)

- 1 Kombizange 180 mm
- 1 Flachrundzange mit Schneide 200 mm
- 1 Kraftseitenschneider 180 mm
- 1 Wasserpumpenzange „Cobra“ 250 mm, bis SW 46 mm

4-teilig in Einlage

Maße: 166 x 333 x 33 mm

Art.-Nr. **002001 V15**



## MINI-COBRA

**KNIPEX**

Cobra XS  
Länge 100 mm,  
bis SW 24 mm

Art.-Nr. **8700 100**



## WASSERPUMPENZANGE „COBRA“

**KNIPEX**

- Schnelleinstellung per Knopfdruck
- Feinverstellung für optimale Anpassung
- Selbstklemmend – kein Abrutschen am Werkstück
- Greifflächen mit spezialgehärteten Zähnen
- Durchgestecktes Gelenk – seitenstabil
- Klemmschutz verhindert Quetschverletzungen
- **Cobra XXL:** Durch die Prismenform des Maulprofils auch zum Greifen großer Muttern sowie Rohre



Länge 125 mm,  
bis SW 27 mm  
Art.-Nr. **8701 125**

150 mm,  
bis SW 30 mm  
Art.-Nr. **8701 150**

180 mm,  
bis SW 36 mm  
Art.-Nr. **8701 180**

250 mm,  
bis SW 46 mm  
Art.-Nr. **8701 250**

300 mm,  
bis SW 60 mm  
Art.-Nr. **8701 300**

Cobra XXL  
400 mm,  
bis SW 95 mm  
Art.-Nr. **8701 400**

Cobra XXL  
560 mm,  
bis SW 120 mm  
Art.-Nr. **8701 560**

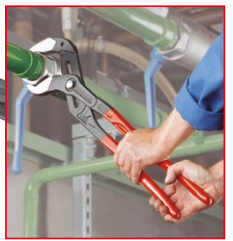

## FRONTGREIFZANGE

**KNIPEX**

### Zum einfachen Lösen beschädigter Schrauben

- Längsachsen-Rillendesign greift Schrauben ohne abrutschen
- Defekte, verrostete oder Spezial-Schrauben einfach lösen
- Dreipunkt-Auflage für frontales Greifen flacher Werkstücke
- Große Front- und Seitengreif-Kapazitäten 4 - 22 mm



Art.-Nr. **82 02 200**



## ZANGENSCHLÜSSEL

**KNIPEX**

### Ersetzt viele Schraubenschlüssel

- Parallel geführte, glatte Greifbacken – kein Verkratzen hochwertiger Verschraubungen
- Schrauben, greifen, halten, pressen, biegen und brechen
- Stufenloses, spielfreies Greifen aller Schlüsselweiten (Zoll und metrisch)
- Ratschenprinzip-Schnellverschraubung



Länge: 125 mm 150 mm 180 mm  
bis SW: 23 mm 27 mm 35 mm  
Art.-Nr. **8603 125 8603 150 8603 180**

Länge: 250 mm 300 mm 400 mm  
bis SW: 46 mm 60 mm 85 mm  
Art.-Nr. **8603 250 8603 300 8603 400**

## ÖLFILTER-ZANGE

**KNIPEX**

### Für Ölfilter, Kunststoffrohre und Connectoren bis Ø 80 mm

- Gezahnte Greifbacken
- Optimale Anpassung an unterschiedlichste Ø
- Auch schonendes Lösen von Schläuchen auf Rohrstützen
- Für Stecker und Kupplungen mit Schraubverschluss verwendbar



Art.-Nr. **81 01 250**



## FEDERBANDSCHELLEN-ZANGE

**KNIPEX**

### Für Standard-, Raumspar- und Drahtschellen, sowie Federbandringe

- Drehbare Greifeinsätze
- Ideal für beengte Verhältnisse
- Z.B. für Luftansaugung, Kühlung, Ladeluft, Heizung, Wasserrücklauf, Thermostat, Kraftstoff



Länge 180 mm 250 mm  
für Schellen bis Ø 50 mm bis Ø 70 mm  
Art.-Nr. **85 51 180 A 85 51 250 A 85 51 250 AF**

mit Feststeller  
250 mm  
bis Ø 70 mm

## S-MAUL-ECKROHRZANGEN 45°

KNIPEX

- Gegen die Drehrichtung versetzte Zahnung, selbstklemmend – induktiv gehärtet



	1" / bis SW 42	1 1/2" / bis SW 60	2" / bis SW 70	3" / bis SW 120
Länge:	320 mm	420 mm	540 mm	680 mm
Art.-Nr.	8330 010	8330 015	8330 020	8330 030

## MESSSCHIEBER

- Messbereich 150 mm
- Mit Tiefenmaß



SW STAHL  
PROFESSIONAL TOOLS

manuell  
inkl. Etui  
Art.-Nr. 72300 L

digital (Nullposition einstellbar)  
inkl. Batterie und Kunststoffkassette  
72350 L

## GEWINDEREPARATUR SORTIMENT

HELICOIL® Plus  
made by BOLLHOFF

M 5 bis M 12

- Inhalt 230-tlg.:
- HELICOIL® Plus Gewindeeinsätze
  - Je 20 St.: M5 x 5; M5 x 7,5; M5 x 10; M6 x 6; M6 x 9; M6 x 12
  - Je 10 St.: M8 x 8; M8 x 12; M8 x 16; M10 x 10; M10 x 15; M10 x 20; M12 x 12; M12 x 18; M12 x 24

- Spiralbohrer
- Handgewindebohrer HSS
- Einbauspindel
- Zapfenbrecher

Art.-Nr. 4186 100 0001



Video

WEITERE GEWINDE  
AUF ANFRAGE

## Reparatur-Kits

inkl. Gewindeeinsätze in 3 Längen, Spiralbohrer (bis M12), Handgewindebohrer, Einbauspindel und Zapfenbrecher (bis M12)

M 6 x 1,0	4185 106 0000	M 10 x 1,25	4185 110 9000
M 8 x 1,25	4185 108 0000	M 12 x 1,75	4185 112 0000
M 9 x 1,25	4185 109 0000	M 12 x 1,25	4185 112 9000
M 10 x 1,5	4185 110 0000	M 12 x 1,5	4185 112 4000
M 10 x 1,0	4185 110 3000	M 14 x 1,5	4185 114 4000

## UNIVERSAL-ABZIEHER-SATZ

- 2- und 3-armig
- Haken für Außen- und Innenspannung umsteckbar
- Je 3 Krallex-Haken 3,6 mm mit Fuß (2 mm Spitze) und mit Schaft (14 mm schmal) für kräftige Abzugsarbeiten
- Krallex-Haken 2,0 mm mit Fuß für wenig Platz
- Mit Spannbügel bis 130 mm Spannweite
- Zusätzliche Spindel 250 mm mit Quergriff

Technische Daten:  
Spannweite außen: bis 100 mm  
innen: bis 130 mm  
Spanntiefe: 100, 200, 250 mm

Art.-Nr. 11803 L



## INNENAUSZIEHER-SATZ

- Ausziehen von Kugellager, Lagerschalen, Lagerbuchsen und Wellendichtringen
- Anwendung mit Gleithammer oder Gegenstütze

Inhalt:  
6 Präzisions-Innenauszieher, 10 - 45 mm  
2 Innenauszieher 3-schalig, 40 - 115 mm  
2 Gegenstützen

Art.-Nr. 11904 L

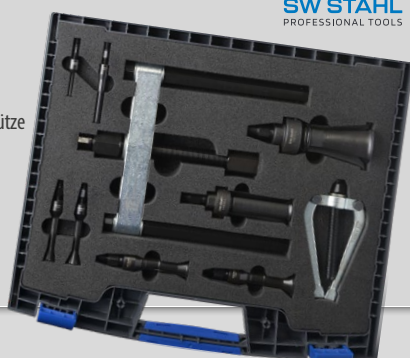

## HEBEL-BLINDNIETWERKZEUG MULTI 5

Inhalt Sortiment:  
225 Blindniete,  
825 Blindnietmuttern,  
375 Blindnietgewindebolzen

HONSEL

- Für Blindnieten, Blindnietmuttern und -gewindebolzen
- Klappbare Arme und Stiftaufangbehälter
- Inkl. Mundstücke, Umrüstsätze und -werkzeuge

Verarbeitungsbereich:  
Blindnieten: 3,0 - 6,0 mm aller Materialien  
3,0 - 6,4 mm Stahl und Alu  
Blindnietmuttern: M4 - M8 Stahl, M4 - M10 Alu  
Blindnietgewindebolzen: M4 - M8 Stahl



Art.-Nr. 310.500.000.000

Multi 5 inkl. Sortiment  
35.500.600.894

## GEWINDESCHNEIDWERKZEUG-SATZ HSS

in Industriekassette

RUKO

Geprüfte Spitzen-  
qualität für den täglichen Einsatz

- Inhalt:  
Handgewindebohrer-Sätze 3-teilig  
DIN 352 HSS geschliffen bzw.  
2-teilig Feingewinde DIN 2181 HSS geschliffen  
Schneideisen – DIN EN 22568 HSS geschliffen  
Windeisen DIN 1814  
Schneidisenhalter DIN 225  
1 Schraubendreher + 1 Gewindeschablone

Gewinde M 3 - M 12  
44-teilig  
Art.-Nr. 245030

Gewinde M 3 - M 20  
54-teilig  
245040

Feingewinde MF 3 - MF 20  
43-teilig  
245041



## MAGNETSTÄNDER- BOHRMASCHINE

inkl. Koffer, Aufnahmehalter,  
Kühlmittelflasche und Gurt

RUKO

Mit Kernbohrersatz 7-tlg.

- Magnetständer ermöglicht Horizontal-, Vertikal- und Überkopfeinsatz
- Kompakte, leichte Bauweise

Zusatzausstattung RU 25:

- Inkl. Aufnahmehalter MK 2 für Kernbohrer mit Weldonaufnahme 3/4"
- Mit Bohrfutter 1,0 - 16,0 mm
- 2-Gang Getriebe, Drehzahlregulierung stufenlos
- Rechts-/Linkslauf für Gewindeschneiden umschaltbar



Technische Daten: A 10 RU 25  
Leistungsaufnahme: 1.100 W / 230 V 1.200 W / 230 V  
Drehzahl 1. Gang: 700 U/min. 100 - 250 U/min.  
2. Gang: - 180 - 450 U/min.  
Hub: 120 mm 170 mm  
Aufstandsfläche: 160 x 80 mm 238 x 92 mm  
Aufnahme: Weldonchaft 19 mm (3/4") Morsekegel MK 2  
Höhe: 400-580 mm 529-629 mm  
Gewicht: 10,5 kg 16 kg

Bohrbereiche: A 10 RU 25  
Spiralbohrer: Ø max. 13 mm Ø max. 20 mm  
Kernbohrer Ø: Ø bis 35 mm Ø bis 50 mm  
Schnitttiefe: 50 mm 55 mm  
Gewindebohrer: - Ø M3 - M20  
Senker: Ø bis 35 mm Ø bis 40 mm

Art.-Nr. P+108010 A P+108025 RU

## KERNBOHRERSATZ 7-tlg.

- HSS mit Weldonchaft (3/4 Zoll)
- CBN geschliffen

Inhalt: 6 Kernbohrer Ø 12,0 / 14,0 / 16,0 / 18,0 / 20,0 / 22,0 mm  
1 Führungsstift Ø 6,35 mm x 77 mm für Schnitttiefe 30,0 mm

Art.-Nr. A 108820

